

## VEILIGHEIDSVOORSCHRIFTEN

De Swing Crib of schommelbedje is bestemd voor baby's die nog niet alleen kunnen zitten.

Als het kindje zonder hulp kan zitten, knielen of zich rechttrekken, dan mag het schommelbedje niet meer gebruikt worden.

De matras die past in de Swing Crib meet 38 cm bij 89 cm. De dikte van de matras is van belang. De hoogte tussen de ligzijde van de matras en de bovenrand van het bedje moet minstens 20 cm bedragen.

Het bedje moet op een vlakke vloer staan, volkomen horizontaal.

Plaats het schommelbedje nooit te dicht bij een warmtebron.

Gebruik de Swing Crib nooit als er een onderdeel van stuk is of ontbreekt.

Kijk regelmatig na of er geen schroeven of andere onderdelen loszitten. Uw kindje zou zich hieraan kunnen bezeren of er met zijn kleertjes in kunnen blijven haken (lintjes, halskettinkje, fopspeensnoer), wat wurgingsgevaar oplevert.

Zorg dat de baby vanuit zijn bedje niets gevaarlijks kan vastgrijpen (messen, hete koffie, een elektrisch snoer,.....).

Hou kleine kinderen op afstand wanneer u de Swing Crib in elkaar steekt of uit elkaar haalt.

Wanneer er geen volwassene bij is laat men kleine kinderen beter niet spelen in de buurt van het wiegbedje.

De Swing Crib moet in onbeweegbare stand vastgezet worden wanneer de baby alleen in de kamer is.

Gebruik het bedje niet zonder onderstel.

## ONDERHOUD

Geen enkel onderdeel van de Swing Crib moet gesmeerd worden.

Kijk geregeld na of alle onderdelen nog behoorlijk vastzitten. Gebruik het schommelbedje niet als er onderdelen stuk zijn of ontbreken.

Wanneer u het bedje gedurende langere tijd niet gebruikt, berg het dan op in een droge, luchtige ruimte.

## VOOR U BEGINT

Haal alle stukken van de Swing Crib uit de verpakking en controleer aan de hand van het lijstje of alle onderdelen er wel bij zijn.

U zal twee grote schroevendraaiers nodig hebben.

Het bedje is gemakkelijker ineen te zetten wanneer u met zijn tweeën bent (vooral bij stap 3 en 4 is hulp welkom).



# SWINGING CRIB LUX HM

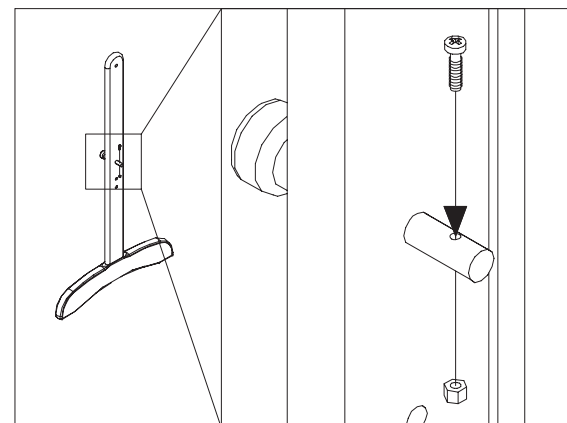
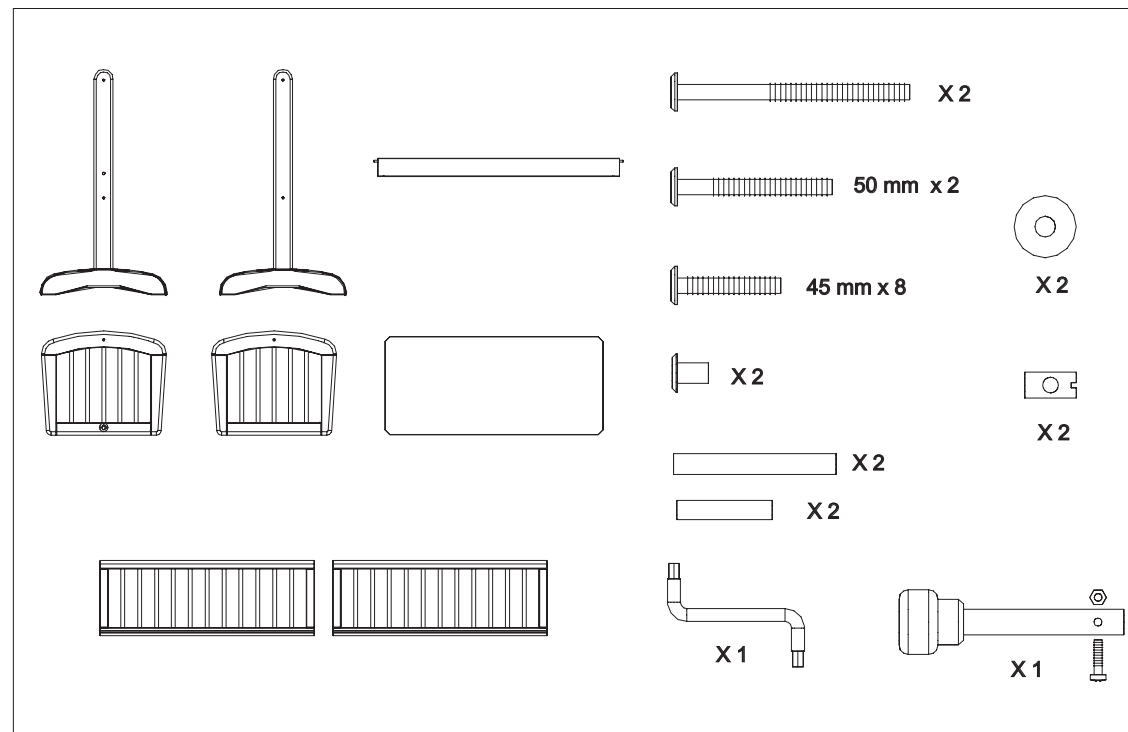

## RECOMMANDATIONS à lire soigneusement

Le Swing Crib ou lit-balancelle est destiné aux bébés qui ne sont pas encore capables de s'asseoir sans aide.

Dès que l'enfant sait s'asseoir, s'agenouiller ou se redresser sans aide, le Swing Crib ne convient plus et ne devrait plus être utilisé. Un matelas qui convient pour le Swing Crib mesure 38 cm sur 89 cm.

L'épaisseur du matelas a son importance. Il faut veiller à ce qu'il reste au moins 20 cm entre la surface du matelas et le bord supérieur du lit.

Le lit doit être posé sur un sol plat et parfaitement horizontal.

Ne placez pas le lit trop près d'une source de chaleur pour éviter que l'enfant se brûle.

N'utilisez pas le Swing Crib lorsque certaines pièces sont manquantes ou abîmées.

Vérifiez régulièrement la fixation des vis ou autres points d'attache: votre enfant pourrait s'y blesser ou y rester accroché par ses vêtements (rubans, chaînette, lacet de sucette) avec tous les risques de strangulation que cela comporte.

Veillez à ce que le bébé ne puisse, par les barreaux, agripper des objets potentiellement dangereux (couteaux, tasse de café brûlant, fil électrique).

Gardez les petits enfants à distance lorsque vous assemblez ou démontez le Swing Crib.

Ne laissez pas les enfants jouer sans surveillance à proximité du lit-balancelle.

Le Swing Crib devrait être bloqué dans sa position fixe lorsque le bébé est seul dans la chambre. N'utilisez pas le lit sans son piètement.

## ENTRETIEN

Aucune partie du Swing Crib ne nécessite un graissage. Vérifiez régulièrement chaque pièce du lit. Ne l'utilisez pas lorsqu'il présente des parties manquantes. Lorsque vous n'utilisez pas le Swing Crib, remisez-le dans un endroit sec et aéré.

## AVANT DE VOUS METTRE AU TRAVAIL

Sortez toutes les pièces de l'emballage et vérifiez, la liste à la main, si tout est complet. Vous aurez besoin de deux grands tournevis. Il est utile d'être à deux pour le montage, surtout pour l'assemblage du piètement et pour fixer le lit sur son support.

## MONTAGE

### 1. Montage van de wanden

Neem een zijwand en hou hem met de onderkant naar boven, zodat de balk met de groef zich bovenaan bevindt.

Neem een korte wand (hoofd - of voeteneinde) en hou hem eveneens ondersteboven - in een rechte hoek tegen de zijwand. De groeven moeten op dezelfde lijn komen en naar binnen gekeerd zijn.

Plaats de 2 vlakke bouten van 45 mm door de gaten in de zijwand en duw ze in de openingen op de korte wand. Doe dit ook met de andere zijwand.

### 2. Bevestigen van de bodem en de vierde wand

Plaats het bedje op de korte wand en schuif de bodemplaaf (met de gladde kant naar boven) in de groeven van de twee zijwanden. Zorg ervoor dat de plaat correct in de groef van de korte wand komt te zitten.

Maak de vierde wand de zijwanden vast zoals in stap 1 en zorg ervoor dat de bedbodem in de groef komt te zitten.

Span alle vlakke bouten aan met behulp van de bijgeleverde Allensleutel. Het slaapgedeelte is nu af.

### 3. Montage van het onderstel

Plaats de houten pin aan een uiteinde van de dwarsbalk in de opening van een van de poten, zoals op de tekening aangegeven.

Duw een vlakke bout van 50 mm door de poot en in de opening van de dwarsbalk.

Draai de vlakke bout met de hand lichtjes aan. Herhaal dit met de andere poot en het ander uiteinde van de dwarsbalk.

### 4. Monteren van het slaapgedeelte op het onderstel

Haal de metalen huls door de middelste opening bovenaan een korte wand van het bedje en vervolgens door het houten tussenstukje. Duw een holle bout door de opening in de top van de poot. Duw een schroefbout gedeeltelijk in de metalen huls.

Hou nu het slaapgedeelte boven het onderstel (hulp is hierbij aangewezen) en draai beide bouten (de holle en de schroefbout) met de hand in elkaar vast.

Doe hetzelfde aan de andere kant.

SCHROEF ALLE BOUTEN VAST, zowel die van het onderstel als die van het slaapgedeelte, met behulp van een schroevendraaier en de bijgeleverde Allensleutel.

De Swing Crib is klaar voor gebruik!!

Wanneer u wil verhinderen dat het bedje schommelt, duwt u de Stop in in het overblijvende gaatje van de poot met de opening en door het gaatje in de korte wand van het bedje.

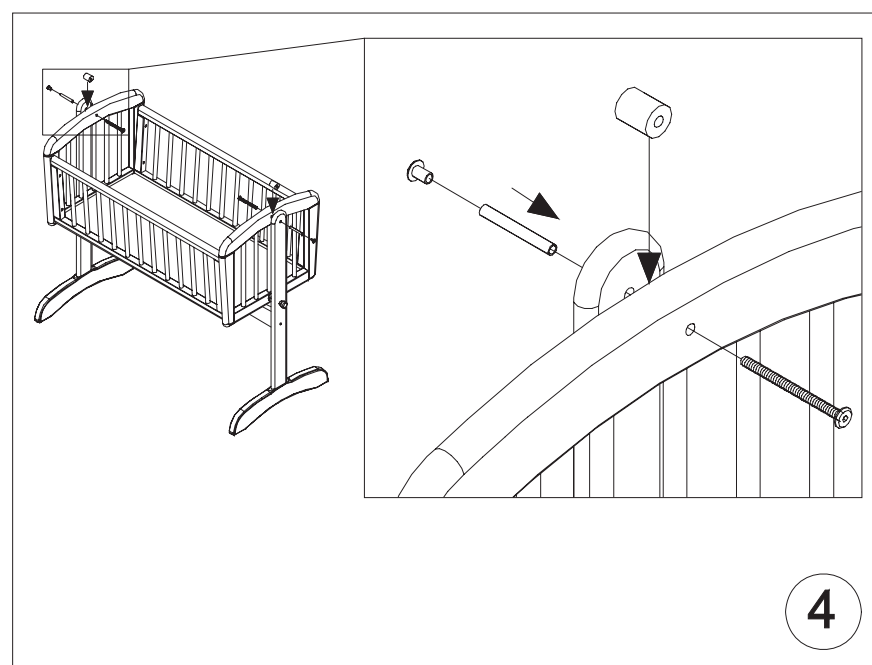
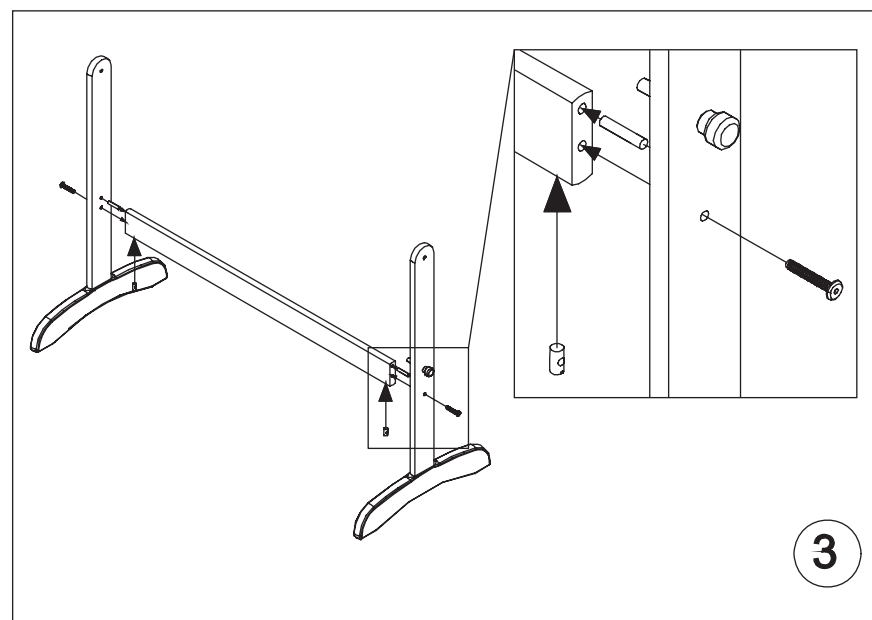
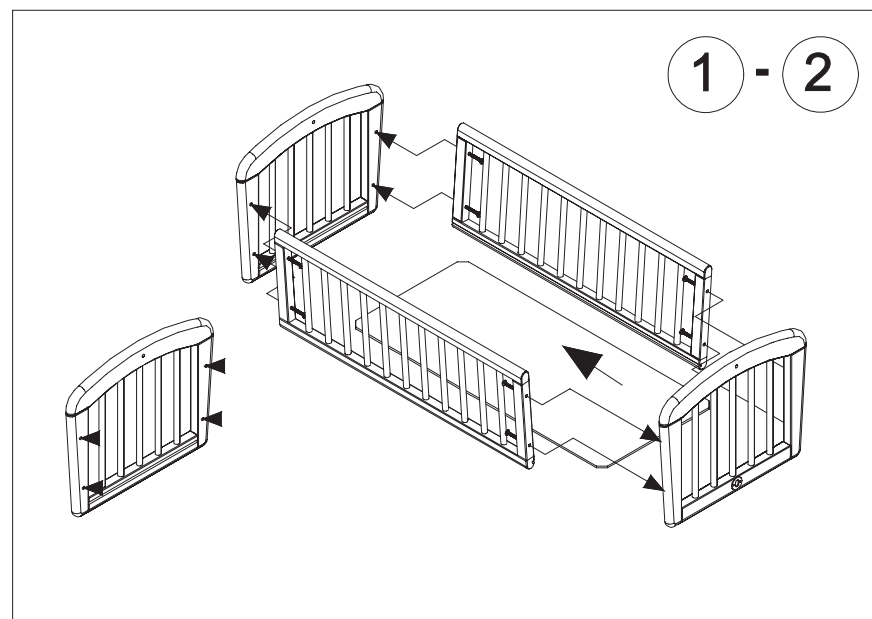

## L'ASSEMBLAGE

### 1. L'assemblage du lit

Prenez une partie latérale et tenez-la dessus-dessous. La traverse rainurée doit se trouver au-dessus.

Prenez un côté court (tête ou pied du lit) et tenez-le à angle droit comme indiqué. Les rainures doivent se trouver à la même hauteur, vers l'intérieur.

Insérez les 2 boulons plats, 45 mm dans les ouvertures de la partie latérale et insérez-les dans le côté court.

Répétez l'opération avec l'autre côté latérale.

### 2. Pose du fond et assemblage du quatrième côté

Le lit étant posé sur le petit côté, glissez le fond (face lisse vers le haut) dans les rainures des côtés latéraux jusqu'à ce qu'il s'encastre bien dans la rainure du côté court.

Fixez le quatrième côté aux parties latérales comme vous l'avez fait avec l'autre côté. Veillez à ce que le fond s'encastre bien dans la rainure. Serrez légèrement les boulons plats au moyen de la clé Allen jointe.

La partie lit est ainsi terminée.

### 3. Assemblage du piètement

Prenez la traverse et insérez le pignon dans l'ouverture d'un des pieds comme indiqué.

Dans le trou de dessous de la traverse vous glissez l'écrou, ouverture vers le haut.

Passez un boulon à tête plate, 50 mm au travers du pied et dans l'ouverture de la traverse et l'écrou

A la main, serrez légèrement le boulon plat. Répétez l'opération pour l'autre pied et l'autre côté de la traverse.

### 4. Montage du lit sur le piètement

En haut des petits côtés du lit vous voyez des ouvertures. Insérez le cylindre en métal dans l'ouverture du milieu, puis dans le petit cylindre en bois qui sert d'espaceur. Glissez le boulon creux dans le cylindre métallique.

Tenez la partie lit au-dessus du piètement (vous apprécierez l'aide d'une deuxième personne) et serrez à la main le boulon fileté et le boulon creux. Faites de même de l'autre côté.

SERREZ TOUS LES BOULONS du piètement et du lit avec les tourneviset la clef Allen.

Le Swing Crib est prêt à l'emploi!!

Si vous voulez empêcher le lit de balancer, insérez le pignon d'arrêt dans l'ouverture libre du pied à trous et poussez-le dans l'ouverture du lit.