

BELANGRIJK: LEES ALVORENS TE MONTEREN  
AANDACHTIG DE GEBRUIKSINSTRUCTIES EN  
BEWAAR ZE ZORGVULDIG VOOR LATER GEBRUIK.



## IVORY COTBED 208.13

Voldoet aan de Europese norm  
EN 716 - 1&2 : 1995

Ingevoerd door Mikael Falk BVBA  
PACHTHOFSTRAAT 41  
B - 3080 Tervuren

Kies een matras met afmeting 140 x 70 cm en dikte van ca. 10 cm zodat de interne hoogte (vanaf de bovenkant van de matras tot bovenkant bed) ten minste 500 mm bedraagt in de laagste positie en ten minste 200 mm in de hoogste positie.

De matras, met de bodem in zijn hoogste stand, mag niet hoger komen dan de markering aan de binnenkant van het bed (horizontale lijn op een van de benen v.h. bed).

De laagste stand van de lattenbodem is de veiligste. Van zodra het kind kan zitten moet de lattenbodem in de laagste stand geplaatst worden. Zorg ervoor dat de zijpanelen in hun hoogste positie staan als u het kind alleen achterlaat in het bed.

Controleer regelmatig dat alle vijzen en onderdelen van het bed goed bevestigd zijn. Het kind zou zich kunnen pijn doen aan vijzen die uitsteken of een kledingsstuk zou er kunnen in vasthaken en zo gevaar opleveren. Let erop dat u in het bedje geen voorwerpen laat liggen waaraan het kind zich kan bezeren, of als opstapje kan gebruiken, of die verstikking of wurging kunnen veroorzaken. (Vb. Strikjes of linten voor een fopspeen).

Let er ook op dat het bed niet te dicht bij een hardvuur of andere warmtebronnen gezet wordt. Het kind zou zich kunnen verbranden of brand zou kunnen ontstaan. Zorg ervoor dat het bed op een effen ondergrond staat.

IMPORTANT: Lisez attentivement les instructions de montage avant de monter, gardez les pour vérification lorsque vous modifiez le lit.

Conform à la norme européenne  
EN 716 - 1&2 : 1995

Importé par: Mikael Falk sprl  
PACHTHOFSTRAAT 41  
B - 3080 Tervuren



Choisissez un matelas dimensions 140 cm x 70 cm, épaisseur 10 cm environ à fin que la hauteur intérieure (du dessus du matelas au dessus côté lit) sera de 500 mm dans la position plus basse et 200 mm dans la position supérieure.

La hauteur maximum du matelas est indiquée côté intérieur d'un des pieds de lit. La hauteur du matelas avec le sommier à lattes dans la position supérieure ne peut pas dépasser cette ligne horizontale. La position basse est la plus sûre, dès que l'enfant peut s'asseoir tout seul il faut choisir la position la plus basse. Veillez que les côtés soient toujours dans la position la plus haute lorsque vous laissez l'enfant seul dans le lit.

Contrôlez régulièrement que toutes les vis soient bien serrées. L'enfant pourrait se blesser aux vis qui dépassent ou un vêtement pourrait s'y accrocher et de cette façon créer un danger.

Veillez à ne pas laisser dans le lit des objets auxquels l'enfant pourrait se blesser, quelque chose qui pourrait fournir une prise pour le pied, ou qui pourraient provoquer un danger de suffocation ou d'étranglement (ex. rubans, cordelettes à tétine). Veillez également à ce que le lit ne se trouve pas trop près d'une source de chaleur. Le bébé pourrait se brûler ou la literie pourrait prendre feu. Placez le lit sur une surface bien égale.

18-2007

Inhoud van de doos.

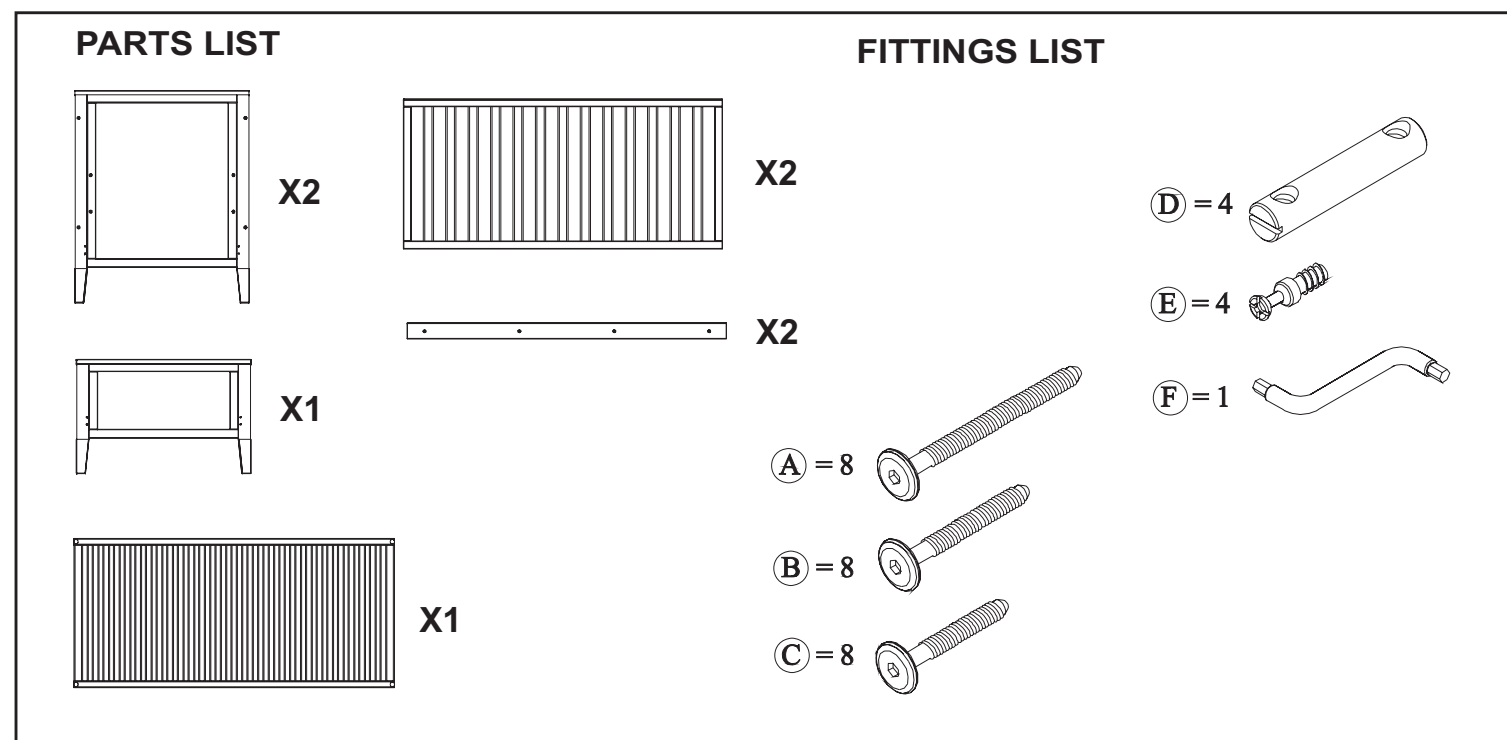

Contenu de la boîte

